

РЕГУЛИРОВОЧНЫЕ ПОДКЛАДКИ GS3000

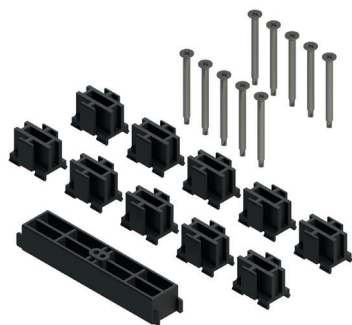

Описание

Прокладки для адаптации тяги управления и главной каретки к профилю подъемно-сдвижной системы GS3000.

Онлайновая
техническая
спецификация



Технические характеристики

Комплект переходников, применяемых для тяги управления и главной каретки при установке фурнитуры в паз профиля.

Выпускаются различных размеров и выбираются в зависимости от используемого профиля, тяги управления и точки запирания.

Каждый комплект прокладок состоит из:

- 10 прокладок для установки на тягу управления
- 1 прокладка для установки на главную каретку
- самонарезающие крепежные винты

Имеются подкладки с боковым упором для обеспечения надежной установки роликов в пазы специальных профилей, не имеющих боковых упоров.

Крепление прокладок к профилю осуществляется с помощью штифтов.

Доступны прокладки для установки на стационарную точку запирания и с микровентиляцией.

Материалы

Подкладки из полиамида

Самонарезающие винты из оцинкованной стали

Винты из нержавеющей стали

Арт. 07153

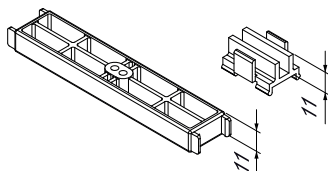

Арт. 07154

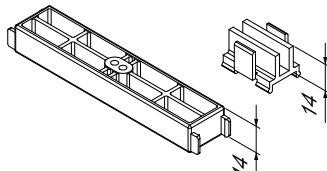

Арт. 07155

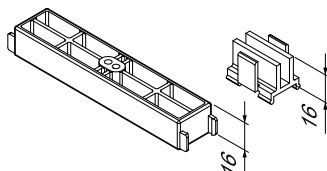

Арт. 07156

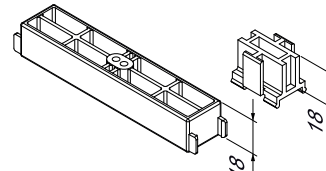

Арт. 07157

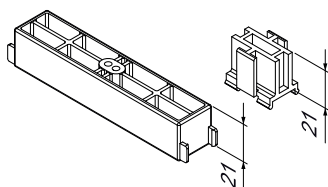

Арт. 07158

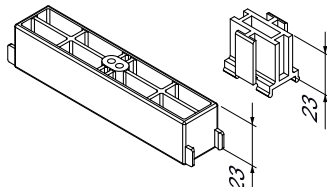

Арт. 07159

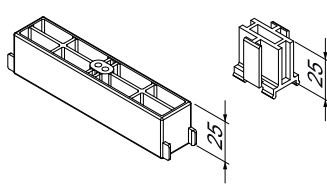

Арт. 07160

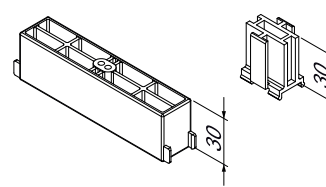

Арт. 07162

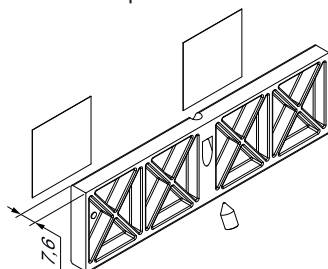

Арт. 07163

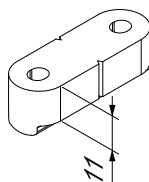

Установка прокладки для точки запирания

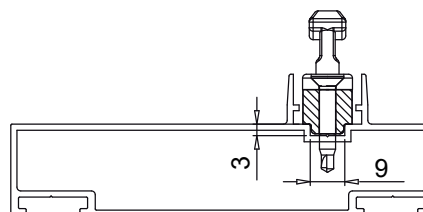

ПОДЪЕМНО-СДВИЖНАЯ ФУРНИТУРА GS3000 - 300/400

Схема монтажа боковых подпорных прокладок

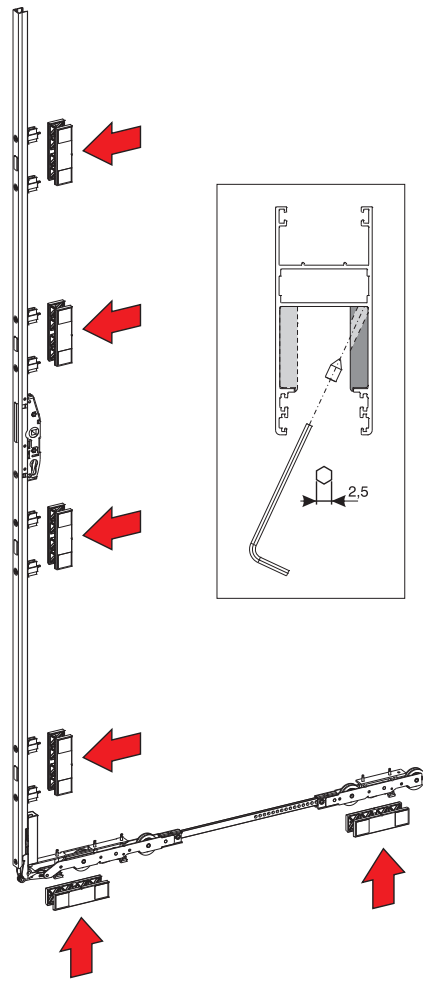

Монтаж прокладки на главную каретку

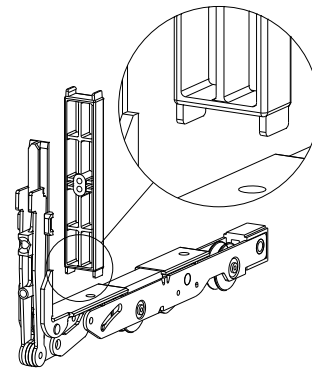

Монтаж переходных прокладок на тягу управления

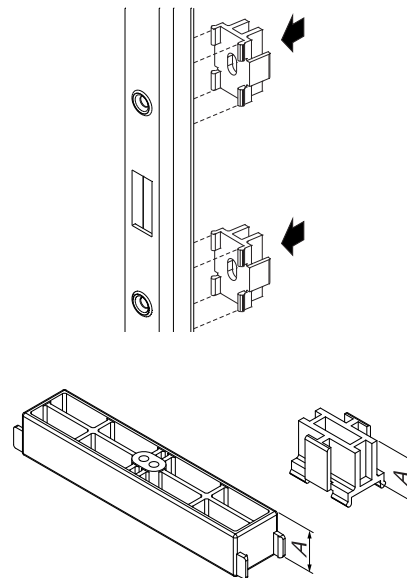

Артикул	Описание	Размер (А)	Поверхность - не окрашенная	Поверхность Анодированная	Поверхность Окрашенная	Линия Tend	Число деталей в упаковке
07153	ПРОКЛАДКИ 11 ДЛЯ ТЯГИ И КАРЕТКИ-GS3000	11 мм	X				1
07154	ПРОКЛАДКИ 14 ДЛЯ ТЯГИ И КАРЕТКИ-GS3000	14 мм	X				1
07155	ПРОКЛАДКИ 16 ДЛЯ ТЯГИ И КАРЕТКИ-GS3000	16 мм	X				1
07156	ПРОКЛАДКИ 18 ДЛЯ ТЯГИ И КАРЕТКИ-GS3000	18 мм	X				1
07157	ПРОКЛАДКИ 21 ДЛЯ ТЯГИ И КАРЕТКИ-GS3000	21 мм	X				1
07158	ПРОКЛАДКИ 23 ДЛЯ ТЯГИ И КАРЕТКИ-GS3000	23 мм	X				1
07159	ПРОКЛАДКИ 25 ДЛЯ ТЯГИ И КАРЕТКИ-GS3000	25 мм	X				1
07160	ПРОКЛАДКИ 30 ДЛЯ ТЯГИ И КАРЕТКИ-GS3000	30 мм	X				1
07162	БОКОВАЯ ОПОРНАЯ ПРОКЛАДКА - GS3000	-	X				20
07163	ПРОКЛАДКА ДЛЯ ТОЧКИ ЗАПИРАНИЯ - GS3000	-	X				20

РЕГУЛИРОВОЧНЫЕ ПОДКЛАДКИ GS3000

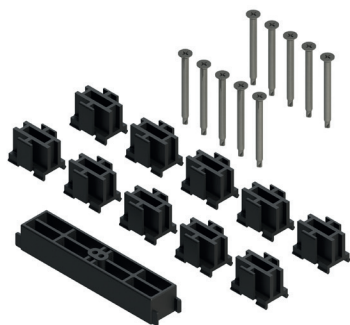

Описание

Прокладки для адаптации тяги управления и главной каретки к профилю подъемно-сдвижной системы GS3000.

Онлайновая
техническая
спецификация



Технические характеристики

Комплект переходников, применяемых для тяги управления и главной каретки при установке фурнитуры в паз профиля.

Выпускаются различных размеров и выбираются в зависимости от используемого профиля, тяги управления и точки запирания.

Каждый комплект прокладок состоит из:

- 10 прокладок для установки на тягу управления
- 1 прокладка для установки на главную каретку
- самонарезающие крепежные винты

Материалы

Подкладки из полиамида

Самонарезающие винты из оцинкованной стали

Винты из нержавеющей стали

Имеются подкладки с боковым упором для обеспечения надежной установки роликов в пазы специальных профилей, не имеющих боковых упоров.

Крепление прокладок к профилю осуществляется с помощью штифтов.

Доступны прокладки для установки на стационарную точку запирания и с микровентиляцией.

Арт. 07153

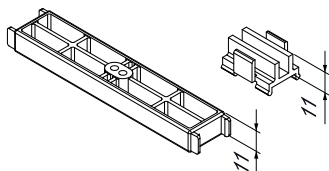

Арт. 07154

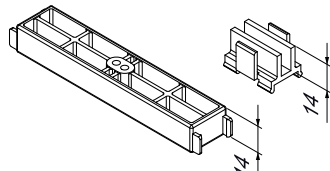

Арт. 07155

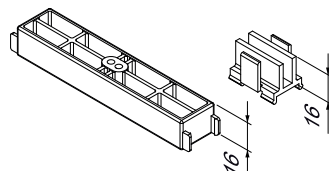

Арт. 07156

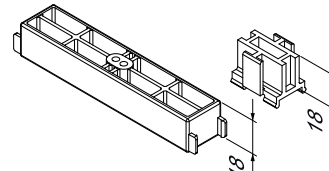

Арт. 07157

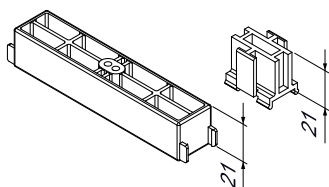

Арт. 07158

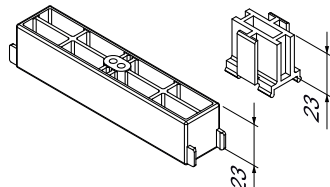

Арт. 07159

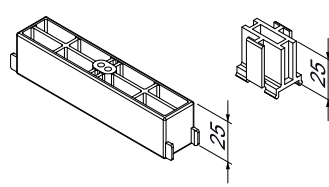

Арт. 07160

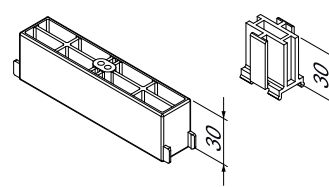

Арт. 07162

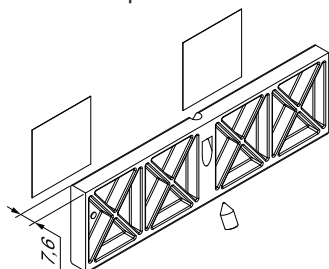

Арт. 07163

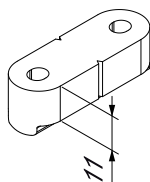

Установка прокладки для точки запирания



Схема монтажа боковых подпорных прокладок



Монтаж прокладки на главную каретку

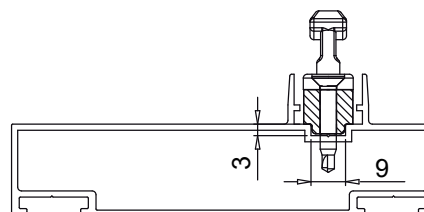
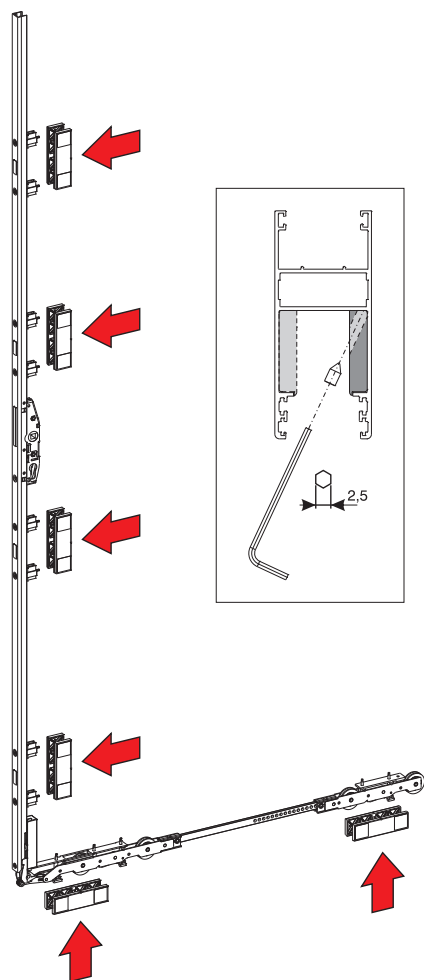
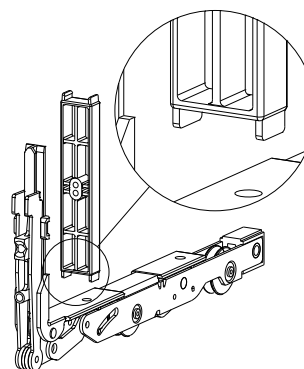

Монтаж переходных прокладок на тягу управления

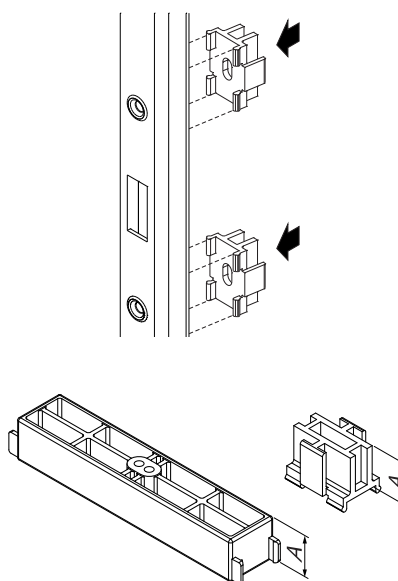

Артикул	Описание	Размер (A)	Поверхность - не оцинкованная	Поверхность - анодированная	Поверхность - оцинкованная	Линия Trend	Число деталей в упаковке
07153	ПРОКЛАДКИ 11 ДЛЯ ТЯГИ И КАРЕТКИ-GS3000	11 мм	X				1
07154	ПРОКЛАДКИ 14 ДЛЯ ТЯГИ И КАРЕТКИ-GS3000	14 мм	X				1
07155	ПРОКЛАДКИ 16 ДЛЯ ТЯГИ И КАРЕТКИ-GS3000	16 мм	X				1
07156	ПРОКЛАДКИ 18 ДЛЯ ТЯГИ И КАРЕТКИ-GS3000	18 мм	X				1
07157	ПРОКЛАДКИ 21 ДЛЯ ТЯГИ И КАРЕТКИ-GS3000	21 мм	X				1
07158	ПРОКЛАДКИ 23 ДЛЯ ТЯГИ И КАРЕТКИ-GS3000	23 мм	X				1
07159	ПРОКЛАДКИ 25 ДЛЯ ТЯГИ И КАРЕТКИ-GS3000	25 мм	X				1
07160	ПРОКЛАДКИ 30 ДЛЯ ТЯГИ И КАРЕТКИ-GS3000	30 мм	X				1
07162	БОКОВАЯ ОПОРНАЯ ПРОКЛАДКА - GS3000	-	X				20
07163	ПРОКЛАДКА ДЛЯ ТОЧКИ ЗАПИРАНИЯ - GS3000	-	X				20