

ПЕТЛИ ДЛЯ НИЖНЕПОДВЕСНЫХ ОКОН

Описание

Петля для нижнеподвесных окон из алюминиевого профиля с фурнитурным пазом, быстрая установка и надежное крепление. Позволяет открывать нижнеподвесное окно без петель.

Онлайновая техническая спецификация



Технические характеристики

Механизм крепится с помощью эксцентриков и пластин, и не требует каких-либо изменений или модификаций уплотнения. Позволяет открытие нижнеподвесной створки под углом до 32°. Данный механизм крепится в фурнитурный паз, и не виден на готовой конструкции (скрытый петлевой механизм).

Материалы

Петля, пластины и винты из стали с цинково-никелевым покрытием
Крепежные пластины из нержавеющей стали
Стальные винты и длинные пластины с цинково-никелевым покрытием

Детали крепления

8 винтов TSP M5 x 8
4 пластины резьбовые, эксцентриситетные
2 длинные резьбовые накладки

Нагрузки

с 2-я петлями: 20кг
20 кг, при максимальной высоте створки 700 мм
Минимально допустимая высота: 170 мм

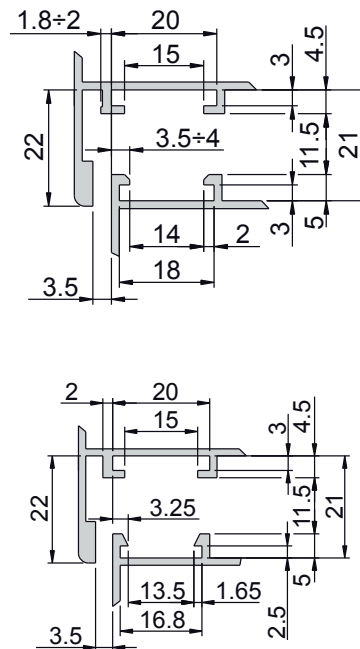
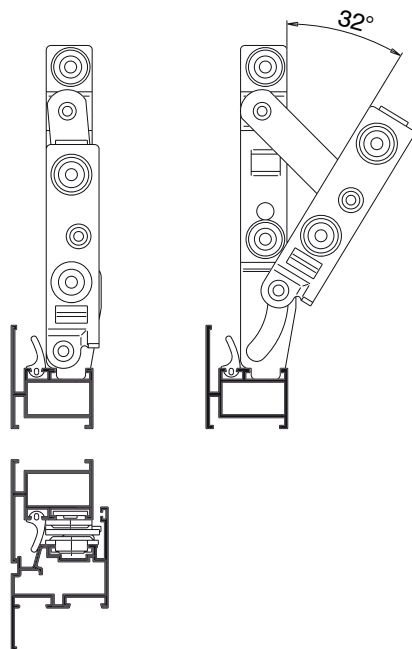

АРТИКУЛ	Описание	Примечание	ПОПЕРЕЧНОЕ СЕЧЕНИЕ ПАРЫ ПРОФИЛЕЙ	Поверхность - не окрашенная	Поверхность Анодированная	Поверхность Окрашенная	Линия Trend	Число деталей в упаковке
0205101	ПЕТЛИ ДЛЯ НИЖНЕПОДВЕСНЫХ ОКОН	пара	C001	X				10